

• СОДЕРЖАНИЕ

- ЗНАКИ ОПАСНОСТИ, РАЗМЕЩЕННЫЕ НА МАШИНЕ
- ГРАФИЧЕСКИЕ СИМВОЛЫ, ПРИВОДИМЫЕ В ИНСТРУКЦИИ
- ОБЩИЕ МЕРЫ БЕЗОПАСНОСТИ
- ГАРАНТИЯ
- ПОСТАВКА
- ТРАНСПОРТИРОВКА И ПОДЪЕМ
- НАЗНАЧЕНИЕ МАШИНЫ
- НАДЛЕЖАЩЕЕ И НЕНАДЛЕЖАЩЕЕ ПРИМЕНЕНИЕ
- ЧИСТКА
- РИСКИ И ПРЕДОСТЕРЕЖЕНИЯ
- СООТВЕТСТВИЕ НОРМАТИВНЫМ ТРЕБОВАНИЯМ
- УРОВЕНЬ ШУМА
- ТЕХНИЧЕСКИЕ ХАРАКТЕРИСТИКИ
- СИСТЕМА БЕЗОПАСНОСТИ И ПРЕДОТВРАЩЕНИЯ НЕСЧАСТНЫХ СЛУЧАЕВ
- ПОДКЛЮЧЕНИЕ К СЕТИ ПИТАНИЯ
- ПЕРВЫЙ ЗАПУСК И ПРОВЕРКА
- РУГЕЛИРОВАНИЕ РОЛИКОВ
- РЕГУЛИРОВАНИЕ НАТЯЖЕНИЯ РЕМНЯ И ЦЕПИ
- НАТЯЖЕНИЕ ЛЕНТЫ
- ДОСТУП К ЧАСТЯМ МАШИНЫ ПОД ЗАЩИТНОЙ ПАНЕЛЬЮ
- УСТАНОВКА ЗАЩИТНОЙ ПАНЕЛИ В РАЗЛИЧНЫХ ПОЛОЖЕНИЯХ
- ЭЛЕКТРИЧЕСКИЕ НЕИСПРАВНОСТИ ДВИГАТЕЛЯ И СИСТЕМЫ БЕЗОПАСНОСТИ
- НАРУШЕНИЯ ФУНКЦИОНИРОВАНИЯ МАШИНЫ
- ДЕМОНТАЖ И ЛИКВИДАЦИЯ МАШИНЫ

Перед началом работы с машиной, пожалуйста, внимательно и до конца прочитайте прилагаемую к ней инструкцию по эксплуатации. Только в этом случае вы сможете хорошо понять, как правильно пользоваться машиной, как избежать ненадлежащее ее применение и возникновение рискованных ситуаций.

Обязательно сохраните инструкцию в надлежащем месте вблизи машины, известив об этом всех заинтересованных лиц.

• **ЗНАКИ ОПАСНОСТИ, РАЗМЕЩЕННЫЕ НА МАШИНЕ**



400V/3PH/50HZ

• **ГРАФИЧЕСКИЕ СИМВОЛЫ, ПРИВОДИМЫЕ В ИНСТРУКЦИИ**



Указания о правильном выполнении описываемых операций или предупреждение об опасности



Операции, которые должны выполняться специально подготовленным персоналом



Операции, не требующие специальной подготовки, которые могут выполняться обслуживающим персоналом машины

ВНИМАНИЕ !!!

- 1 Не работайте с машиной, будучи под воздействием алкоголя, наркотических средств или медикаментов, влияющих на физическое состояние организма.
- 2 Волосы и другие части тела держите вдали от вращающихся деталей, ремней и зубчатых систем.
- 3 Щитки с информацией об источниках риска и по технике безопасности содержите в чистоте и порядке.
- 4 Для работы надевайте соответствующую одежду. Не работайте в расстегнутой куртке или рубашке.

Все описания, иллюстрации, а также веса и габариты машин, приводимые в данной инструкции, носят сугубо информативный характер.

Компания сохраняет за собой право, при условии неизменности основных характеристик описываемых и изображенных в инструкции моделей, внесения в данное издание в любой момент, безо всяких обязательств, касающихся своевременной актуализации издания, изменений, которые она сочтет целесообразными с точки зрения технических улучшений или вследствие любой потребности конструкционного или коммерческого характера.

• ГАРАНТИЯ

Срок действия гарантии, предоставляемой фирмой-производителем, составляет 1 год со дня поставки. Гарантия распространяется на замену механической части; электрические части и двигатели под действие гарантии не попадают. Техническая помощь со стороны нашей компании предоставляется полностью за счет клиента.

• ПОСТАВКА

Машина поставляется упакованная в клеть, обеспечивающую сохранность машины при хранении в крытом помещении в течение приблизительно 6 месяцев. По получении машины следует незамедлительно снять упаковку и известить перевозчика о возможно обнаруженных повреждениях.



О возможных недостатках следует сообщить фирме-производителю не позднее, чем через 8 дней по получении товара.

• ТРАНСПОРТИРОВКА И ПОДЪЕМ



Подъем машины должен выполняться только квалифицированным персоналом



Рис. 1



Рис. 2

Машину для перевозки следует упаковать в деревянную клеть или в картонную коробку, размещенную на поддоне.

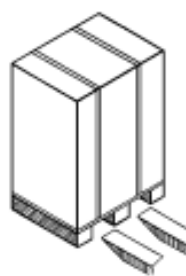
Упакованную в деревянную клеть или установленную на поддоне машину можно поднимать вилочным автопогрузчиком, продев зубцы вилок в предназначенные для этой цели пазы в нижней части клетки (рис. 1). Машину можно также поднимать с помощью крана тросом или за петли, продетые под дном клетки (рис. 2)

При этом следует соблюдать максимальный угол натяжения троса, составляющий 45°.

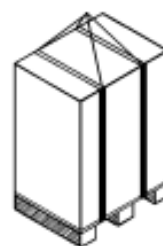
При необходимости машину можно поднимать в неупакованном виде краном: два куска троса пропустить под машиной и поднять ее за этот трос, угол натяжения которого не должен превышать 45°.

• НАЗНАЧЕНИЕ МАШИНЫ

Прокатные машины применяются в пекарном и кондитерском производстве для переработки замеса из муки злаков и изготовления из него продукции, на основании яиц, масла, сливок прочего.

Любое другое применение оборудования считается не соответствующим предусматриваемому изготовителем назначению; поэтому изготовитель не может нести ответственности за ущерб причиненный имуществу и самой машине или людям, возникший вследствие применения машины не по назначению.

• **НАДЛЕЖАЩЕЕ И НЕНАДЛЕЖАЩЕЕ ПРИМЕНЕНИЕ**



Для работы с машиной необходимо иметь базовое образование кондитера. Машина требует обслуживания квалифицированным персоналом и не должна находиться в открытом доступе.

Машина может применяться только для изготовления пекарских и кондитерских изделий.

• **ЧИСТКА**

Эксплуатация машины предполагает работу с продуктами питания, поэтому чистота самой машины и окружающего ее пространства играет существенную роль с точки зрения гигиеничности конечного продукта. В конце каждого рабочего дня следует очищать скребки и цилиндры проката. Для лучшей очистки скребки рекомендуется удалять.



Перед любой работой по чистке машины не забывайте отключать машину из сети питания.

Ни в коем случае не используйте для чистки машины химикалии, непищевые, абразивные или едкие вещества, струю воды или гидроочиститель.



Максимально избегайте применение шероховатых и абразивных предметов, таких как стальная стружка, жесткие губки и тому подобные.

Работа по чистке машины должна выполняться квалифицированным персоналом.

• **РИСКИ И ПРЕДОСТЕРЕЖЕНИЯ**



Применение машины при условиях и в режиме, отличных от таковых, предусматриваемых производителем, приводит к возникновению неконтролируемого риска.

Производитель ни в коем случае не должен нарушать механические и электрические устройства и части машины, вносить изменения в ее внешнее и внутреннее устройство, ослаблять и развинчивать болты и винты, нарушать удалять предохранительные устройства.

Все работы по уходу за машиной следует выполнять, предварительно отключив машину из сети питания.

В процессе работы машины покрытия, карткр, защитные устройства должны быть в рабочем состоянии и присоединены к соответствующим частям машины.

• **СООТВЕТСТВИЕ НОРМАТИВНЫМ ТРЕБОВАНИЯМ**

Машина изготовлена в соответствии со стандартами по безопасности, приводимыми в руководстве CEI.

Электрическое устройство соответствует стандарту EN 60204-1. Материалы, приходящие в соприкосновение с замесом, соответствуют стандартам FDA. Машина построена в соответствии с Директивой по оборудованию 89/392/CEE и с последующими поправками к ней (91/368/CEE, 93/44/CEE и 93/68/CEE).

• **УРОВЕНЬ ШУМА**

Уровень шума вблизи рабочего места не превышает 70 децибел.

• **ТЕХНИЧЕСКИЕ ХАРАКТЕРИСТИКИ**

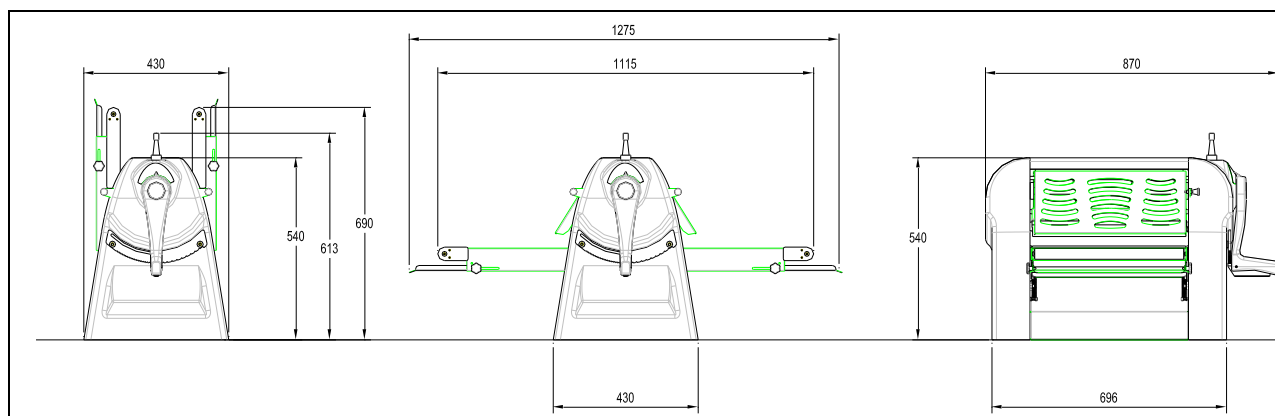

Модель	SF450B
Тип	Настольный
Ширина ремня	450 мм
Длина ремня	500 мм
Скорость движения ремня	50 см/сек.- 30 м/мин.
Расстояние между роликами	0-35мм
Мощность мотора	0,55 кВт
Вес	90 кг

• **СИСТЕМА БЕЗОПАСНОСТИ И ПРЕДОТВРАЩЕНИЯ НЕСЧАТНЫХ СЛУЧАЕВ**

Система безопасности позволяет произвести остановку машины по первой необходимости.

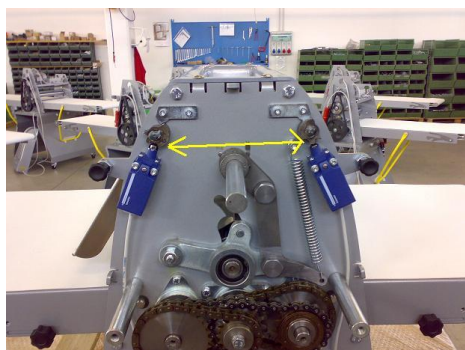

Для остановки машины достаточно немного приподнять крышку корпуса; немедленная остановка осуществляется за счет двух сенсоров, размещенных внутри машины (рис. 3).

Рис. 3

Красная кнопка экстренной остановки находится на передней панели машины (рис. 4), приводится в действие непосредственно с рабочего места.



Производитель не несет ответственности за ущерб, причиненный людям или имуществу, вызванный нарушением системы безопасности.

• **ПОДКЛЮЧЕНИЕ К СЕТИ ПИТАНИЯ**



Подключение машины к сети питания должно выполняться квалифицированным персоналом.

Вольтаж сети питания должен соответствовать значению, приводимому на щитке, установленному на машине.

Подключение к сети питания должно соответствовать нормативам, действующим в стране применения оборудования

Убедитесь в том, что напряжение электрической сети такое же, как указано на шильдике машины.

К сети машину необходимо подключить посредством ножевого переключателя, рассчитав необходимую мощность для данной модели машины, с помощью четырех-контактной трехфазной вилки (три фазы+земля). Соедините машину с помощью клемм на панели. Перед подключением машины, убедитесь в том, что соединения не ослабли во время транспортировки.

Все соединения должны осуществляться в соответствии с нормами страны, в которой происходит монтаж.

• ПЕРВЫЙ ЗАПУСК И ПРОВЕРКА



Рис. 4

1. Переведите главный красный переключатель (с правой стороны машины) в положение 1, нажмите зеленую кнопку для старта и передвиньте джойстик (сверху машины, рис. 5) влево или вправо для выбора направления раскатки теста. Нажмите аварийную кнопку для остановки машины. Если машина не включается, проверьте положение красной аварийной кнопки, она не должна быть вжата. Если кнопка не нажата, поверните ее в соответствии с указательными стрелками. Убедитесь в том, что сенсоры находятся в правильном положении, как на рис. 3.



Рис. 5

• РЕГУЛИРОВАНИЕ РОЛИКОВ

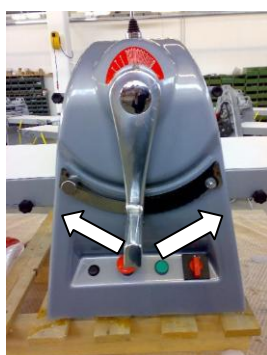

Зазор между роликами регулируется передвижением ручки регулирования толщины теста влево или вправо (Рис. 6).

Каждый шаг ручки в размеченной области устанавливает различную толщину теста.

ДЛЯ КОРРЕКТНОЙ РАБОТЫ МАШИНЫ РОЛИКИ НЕ ДОЛЖНЫ СОПРИКОСАТЬСЯ.

Рис. 6

• РЕГУЛИРОВАНИЕ НАТЯЖЕНИЯ РЕМНЯ И ЦЕПИ



Рис. 7

Для изменения натяжения цепи необходимо передвинуть гайки, обозначенные стрелками (рис. 7) Для изменения натяжения ремня, необходимо передвинуть маховик вверх (ослабить) или вниз (увеличить).

- **НАТЯЖЕНИЕ ЛЕНТЫ**

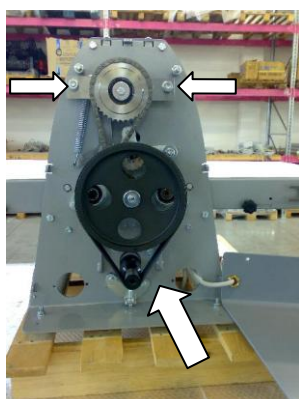

To change the belt tension you have to move the nut indicated by the arrow. Для изменения натяжения ленты необходимо передвинуть гайку, обозначенную стрелкой (Рис. 8)

Рис. 8

- **ДОСТУП К ЧАСТЯМ МАШИНЫ ПОД ЗАЩИТНОЙ ПАНЕЛЬЮ**

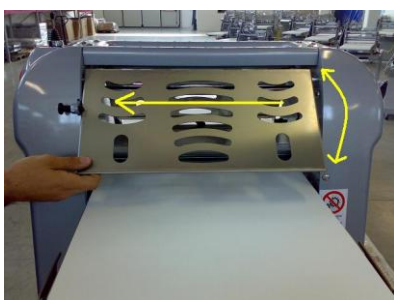

Для того, чтобы поднять защитную панель сдвиньте ее в сторону как показано на рис.9 (горизонтальная стрелка) и поднимите, либо опустите защитную панель.

- **УСТАНОВКА ЗАЩИТНОЙ ПАНЕЛИ В РАЗЛИЧНЫХ ПОЛОЖЕНИЯХ**



В данном положении защитной панели (Рис. 10) машина работать не будет, защитная панель поднята

Рис. 10



В данном положении происходит эксплуатация машины (Рис. 11), защитная панель опущена

Рис. 11



Данное положение защитной панели (Рис. 12) предусмотрено для складывания крыльев тестораскатки для транспортировки (Рис. 13).

Рис. 12



Крылья тестораскатки в сложенном положении

Рис. 13



Крепление для фиксации крыльев тестораскатки в сложенном состоянии (Рис.14)

Рис. 14

- ***ЭЛЕКТРИЧЕСКИЕ НЕИСПРАВНОСТИ ДВИГАТЕЛЯ И СИСТЕМЫ БЕЗОПАСНОСТИ***



Вызвать электрика или обратиться к ФИРМЕ-ПРОИЗВОДИТЕЛЮ.

- ***НАРУШЕНИЯ ФУНКЦИОНИРОВАНИЯ МАШИНЫ***

1. ***УДОСТОВЕРЬТЕСЬ, ЧТО КРАСНО-ЧЕРНЫЙ ОБЩИЙ ВЫКЛЮЧАТЕЛЬ УСТАНОВЛЕН В ПОЗИЦИИ 1 (РИС. 4);***
2. ***УДОСТОВЕРЬТЕСЬ, ЧТО ВИЛКА ВОТКНУТА В СЕТЬ;***
3. ***УДОСТОВЕРЬТЕСЬ, ЧТО ПРОВОДА ВИЛКИ СОЕДИНЕНЫ ПРАВИЛЬНО;***
4. ***ПРОВЕРЬТЕИТЬ НАЛИЧИЕ В СЕТИ НАПРЯЖЕНИЯ;***
5. ***УДОСТОВЕРЬТЕСЬ, ЧТО КНОПКА ЭКСТРЕННОЙ ОСТАНОВКИ (РИС. 6) НЕ НАЖАТА;***
6. ***УДОСТОВЕРЬТЕСЬ, ЧТО ПРЕДОХРАНИТЕЛИ НЕ СГОРЕЛИ;***
7. ***УДОСТОВЕРЬТЕСЬ, ЧТО ПОЗИЦИОННЫЕ СЕНСОРЫ (РИС. 3) НАХОДЯТСЯ В ДЕЙСТВУЮЩЕМ СОСТОЯНИИ.***

- ***ДЕМОНТАЖ И ЛИКВИДАЦИЯ МАШИНЫ***

Составные части машины не представляют собой опасности, требующей, в случае демонтажа машины и/или ее ликвидации, применения особых мер предосторожности. Следует, однако, учитывать, что для упрощения процесса реутилизации материалов из машины лучше удалить составные части ее электрической системы.