

**EAC**

**СЕТКА-ШАМПУР  
УНИВЕРСАЛЬНАЯ  
ДЛЯ ГРИЛЯ «КОМАНДОР-2»**

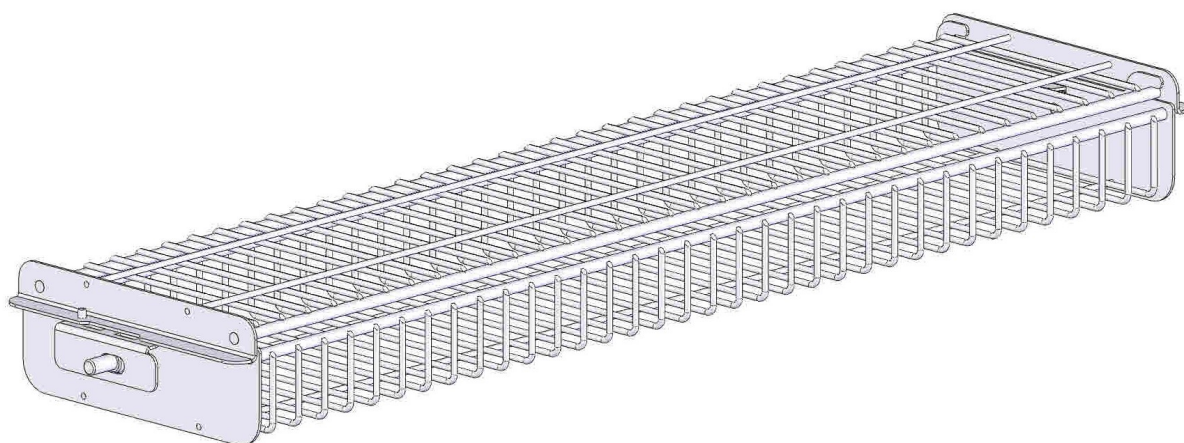

**РУКОВОДСТВО ПО ЭКСПЛУАТАЦИИ**

**ATESY®**

*Благодарим Вас за покупку нашего изделия.  
Мы уверены, что Вы не зря потратили деньги.*

## 1 Техническое описание

1.1 Сетка-шампур универсальная для гриля «Командор-2» (далее - шампур) предназначен для приготовления мяса, куриных окорочков, овощей в грилях шампурного типа производства компании «АТЕСИ».

1.2 Все элементы шампура выполнены из нержавеющей стали.

1.3 Конструкция шампура предусматривает проведение тщательной ежедневной санитарной обработки.

1.4 Предприятие «АТЕСИ» постоянно расширяет и совершенствует ассортимент выпускаемой продукции, поэтому реальный комплект, внешний вид и технические характеристики изделия могут отличаться от указанных в данном паспорте без ухудшения потребительских свойств.

## 2 Технические характеристики

2.1 Технические характеристики шампура представлены в табл.1.

Таблица 1.

№ п/п	Технические характеристики	Ед. изм.	
2.1.1	Габаритные размеры, (длина x шир. x выс.)	мм	708x164x67
2.1.2	Габаритные размеры упаковки	мм	742x180x75
2.1.3	Вес брутто	кг	2

## 3 Требования по технике безопасности

3.1 Установку и снятие шампура производить при отключенном вращении.

3.2 В рабочем состоянии установленный в гриль шампур имеет высокую температуру, извлекать с помощью съемников, входящих в комплект гриля.

## 4 Подготовка к работе и техническое обслуживание

4.1 Поверните зацепы и откройте крышку шампура (рис.1).

Проведите санитарную обработку. Шампур готов к работе.

4.2 Уложите в корзину продукты, установите крышку.

4.3 Поверните зацепы так, чтобы их выступы вошли в отверстия на боковинах корзины.



Рис.1

4.4 Чтобы предотвратить ожог рук обслуживающего персонала, шампур с готовыми к употреблению продуктами вынимают из камеры при помощи съемников, входящих в комплект гриля «Командор» (рис.2).

4.5 Ежедневно в конце рабочей смены после остывания шампура необходимо произвести его очистку. Для промывки используйте стандартные средства очистки.

4.6 По всем вопросам гарантийного и послегарантийного ремонта, а также технического обслуживания оборудования, Вы можете обращаться в ближайшие авторизованные сервисные центры, адреса которых находятся на сайте нашей компании, в разделе СЕРВИС:

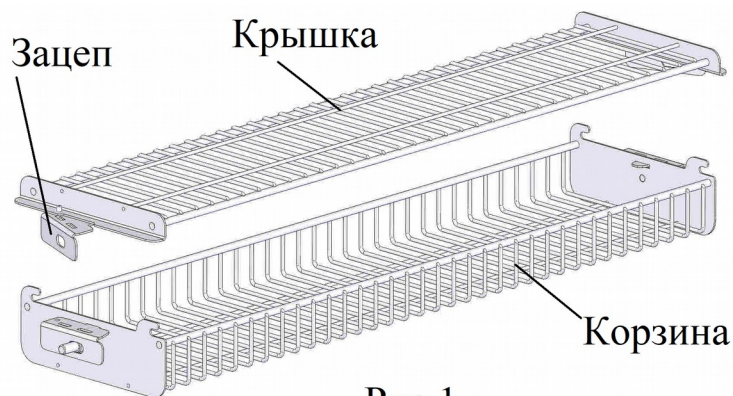
<http://atesy.ru/service/>



Рис.2

## 5 Гарантийные обязательства

5.1 Производитель гарантирует нормальную работу изделия в течение 12 месяцев со дня продажи оборудования первому конечному пользователю при условии соблюдения правил пользования, изложенных в настоящем руководстве по эксплуатации.

5.2 Гарантийные обязательства не действуют в следующих случаях:

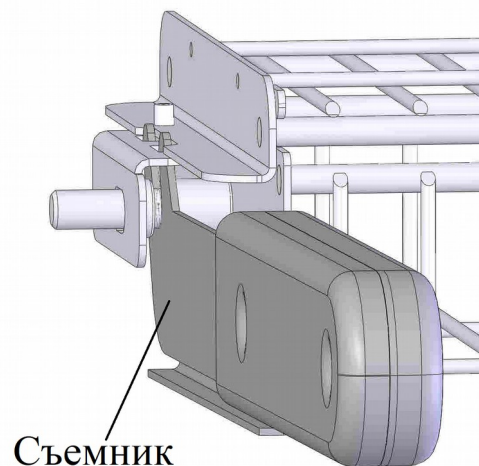
- при наличии в оборудовании механических повреждений;
- при использовании оборудования в целях, непредусмотренных руководствами по эксплуатации (паспортами) на оборудование;
- при повреждениях, возникших из-за несоблюдения правил монтажа, установки, настройки и эксплуатации оборудования;
- при повреждениях, вызванных умышленными или ошибочными действиями потребителя, либо небрежным обращением с оборудованием;
- при повреждениях, вызванных обстоятельствами непреодолимой силы (стихия, пожар, молния, и т. п.);
- при доработке оборудования, внесении в него конструктивных изменений или проведении самостоятельного ремонта;
- при повреждениях оборудования вследствие неправильной транспортировки и хранения.

5.3 Гарантийный срок хранения — 12 месяцев со дня изготовления. В случае превышения срока хранения должна быть проведена предпродажная подготовка изделия в соответствии с регламентом предприятия-изготовителя, за счет владельца оборудования. Для проведения предпродажной подготовки необходимо обратиться в авторизованный сервисный центр.

5.4 Срок службы изделия — 10 лет со дня изготовления.

## 6 Комплект поставки

№	Наименование	Кол-во	Ед. изм.
1	Корзина	1	шт.
2	Крышка	1	шт.
3	Руководство по эксплуатации	1	шт.
4	Упаковка	1	шт.

## 7 Сведения о приемке

Сетка-шампур универсальная для гриля «Командор-2» соответствует конструкторской документации и признана годной для эксплуатации.

Заводской номер \_\_\_\_\_

Дата выпуска \_\_\_\_\_ 202 г.

Принято ОТК.

М.П.

**ATESY®**  
140000, Россия, Московская область,  
г. Люберцы, ул. Красная, д. 1, строение ЛИТ. Б Б1  
т/ф: (495) 995-95-99  
[info@atesy.info](mailto:info@atesy.info)    [www.atesy.ru](http://www.atesy.ru)